

(50402-92
5175-87)

,

,

,

50402-92
(5175-87)

Safety devices for fuel gases and oxygen or compressed air for gas welding, cutting and allied processes. Definitions, general requirements and testing methods

OKC 25.160.30
36 4564

1996-01-01

1

(,) ,

5175

2

12.2.054.1-89

13861-89 (2503-83)

29090-91 (9539-88)

50379-92 (9090-89)

3

3.1

(,)

3.2

— (1)

3.5.
3.5.1

— (4)

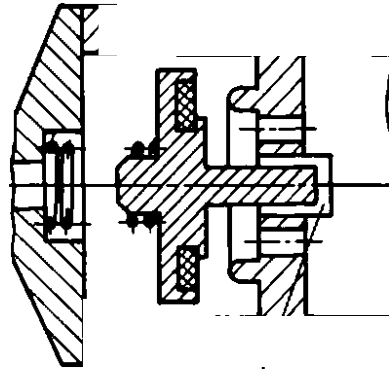

4

3.5.2

— (5)

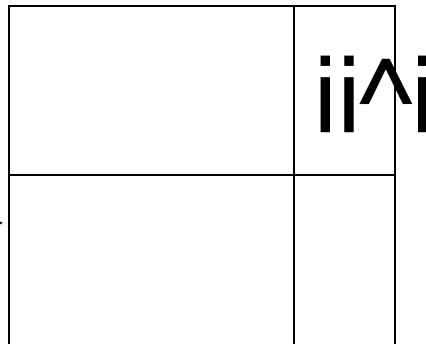

5

3.5.3

— (6)

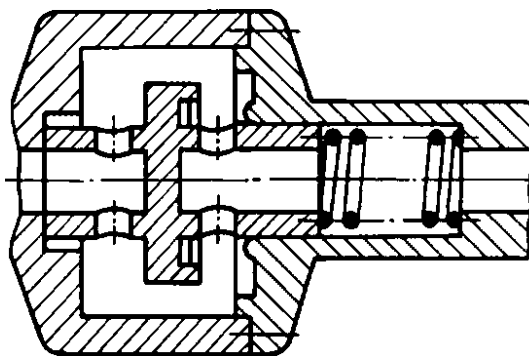

6

4

5

5.1

5.2

29090.

6

6.1

6.1.1

6.1.2

7.5.1

8 ^{3/}

50379.

6 (60 / ²).
5

5-

6.2

6.2.1

»
6.2.2

7.6.1.

7.6.2.

6.2.3

7.6.1 7.6.2.

6.2.4

13861.

1,2—2

2

6.2.5

6.2.5.1

6.2.5.2

70 (0,7 / 2).

7.6.2.

6.2.5.3

1,1—2

(. 9)

7

7.1

7.5 7.6,

7.2

± 1 %

± 3 %

86—106).

(23 °C,

7.3

)
)
)
)

50402-92

7.4

()

5 (0,005 %),

— 1 / 3.

50 -1

(0,05 %)

48 °C.

7.5

7.5.1

— 50379.

7.6.2.

7.5.2.

6.1.2

7.5.3

7.5.3.1

3.4,

7.

8.

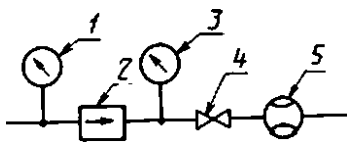

1—

1(

1,0); 2—

;

J—

1,0); 4—

; 5—

(

7—

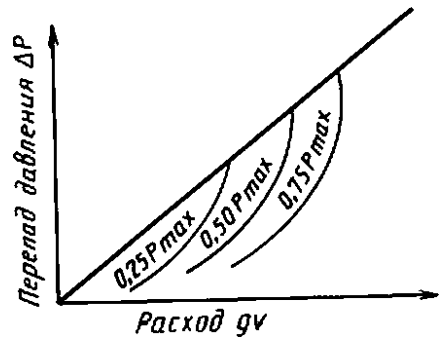

8—

7.5.3.2

0,25 ^, 0,5

0,75

0,15
± 10 %.

7.6.
7.6.1
7.6.1.1

1

7.6.1.2

/^ 7.6.1.1,

) 3 (0,03 / ^2); 0,6 / (0,006 ^ -1) 1,5 „
6 /

(0,06 ^ -1).

7.6.1.3

) 0 100 (0 1 / ^2) 7.6.1.2,
) 0 600 (0 6 / ^2) 1 .

7.6.1.4

7.6.1.2 7.6.1.3

) 50 ^3/ 11 7.6.1.2. 1,5 /^
0,41 <7^2. 0,41 d^2 ^3/ d .

) 5 7.6.1.3.
— 7.6.1.4 .

7.6.1.5

7.6.1.2 7.6.1.3

7.6.2.

7.6.2
7.6.2.1

l()

() .

() . () 30 .

9.

* { .

Размеры в метрах

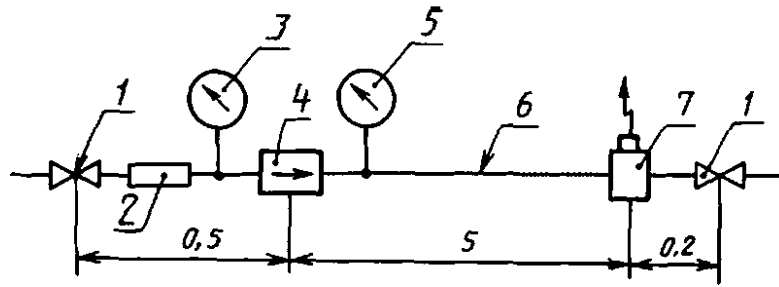

1— ; 2— ; 3— ; 4— ; 5— ; 6— ; 7— ; 9—
 G 5/» (LH) — 10 ; 1,0); 6 — 1,0);

— 32—38 %
 — 150 (1,5 / ²);
) — 120 (1,2 / ²).
 12.2.054.1.

— 27—31 %
 — 200 (2 / ²);
) — 170 (1,7 / ²).

) — 7.5.3.

7.6.2.2

|| ()
 ||

- / — 1:1*;
- / — 1:0,26;
- / — 1:0,21;
- / — 1:2,5.

± 2 %.

9.

7.6.3

6.2.4

7.6.4
7.6.4.1

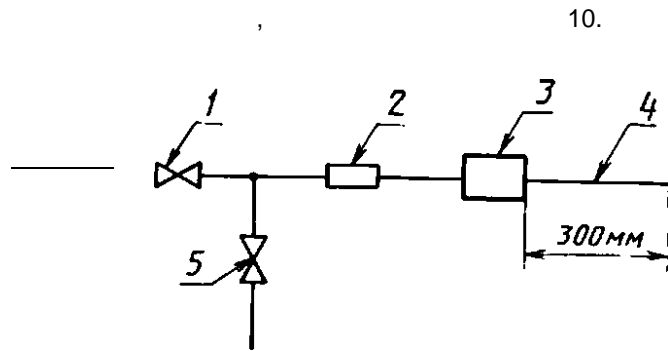

1— ; 2— ; 3— ; 4— () ; 5—

10—

7.6.4.2

<. 70 (0,7 / ²).

7.6.2.
7.6.4.3

1,1—1,2

8

)
)
) ; () ;
) ;
) ;
) ;
) ;
) ;

